

ΗΛΙΑΚΟΣ ΘΕΡΜΟΣΙΦΩΝΑΣ ΧΑΜΗΛΟΥ ΥΨΟΥΣ COMPACT CLASSIC

✓ ΜΕ ΣΥΛΛΕΚΤΗ ΕΠΙΛΕΚΤΙΚΗΣ ΕΠΙΣΤΡΩΣΗΣ ΤΙΤΑΝΙΟΥ

✓ ΔΙΠΛΗΣ & ΤΡΙΠΛΗΣ ΕΝΕΡΓΕΙΑΣ

Το μοντέλο Compact Classic είναι ιδανικό για τοποθέτηση σε περιοχές που απαιτείται διακριτική παρουσία ηλιακού θερμοσίφωνα όπως σε περιοχές που η Αρχαιολογική υπηρεσία δεν επιτρέπει την εμφανή παρουσία του Δοχείου.

Το μοντέλο Compact Classic 160ltr-200ltr-300ltr, προσφέρει άφθονο ζεστό νερό, το ίδιο όπως και ένας κλασικός θερμοσίφωνας κατά τη διάρκεια της ημέρας, ενώ κατά τη διάρκεια της νύκτας λόγω της ανάστροφης ροής παρουσιάζει μεγαλύτερες απώλειες περίπου 5° στο 12ωρο.



Δοχείο διαστολής ηλιακού θερμοσίφωνα τιμή 33,00 €

MEGASUN ΜΟΝΤΕΛΟ MODEL	ΔΕΞΙΑΜΕΝΗ / STORAGE TANK			COLLECTOR / ΣΥΛΛΕΚΤΗΣ					SUPPORT BASE / ΒΑΣΗ ΣΤΗΡΙΞΗΣ	TOTAL WEIGHT / ΟΛΙΚΟ ΒΑΡΟΣ ΣΥΣΚΕΥΗΣ
	Dimensions Διαστάσεις mm	Weight Βάρος kg	Cylinder pressure test Τεστ πίεσης κυλίνδρου	Dimensions Διαστάσεις mm	Collectors Αριθμός Συλλεκτών	Surface Συλλεκτική Επιφάνεια m ²	Weight (per collector) kg	Pressure test Τεστ πίεσης	Weight / Βάρος kg	Empty / Άδεια kg
160	500x1320	59	10 BAR	2050x1275x90	1	2,62	45	10 BAR	24	128
200	570x1320	65	10 BAR	2050x1010x90	2	2 x 2,10	36	10 BAR	24	134
300	570x1870	110	10 BAR	2050x1010x90	2	2 x 2,10	36	10 BAR	32	214
300E	570x1870	110	10 BAR	2050x1275x90	2	2 x 2,62	45	10 BAR	32	232

Ανοχή/Tolerance +/- 10%

MODELS - ΜΟΝΤΕΛΑ

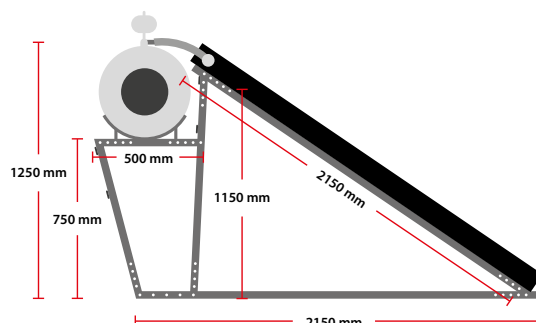
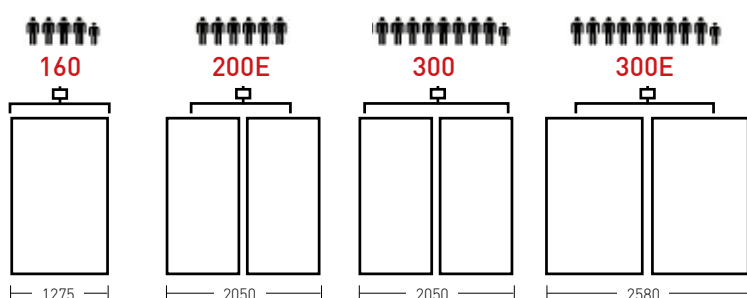

SOLAR WATER HEATERS COMPACT CLASSIC

✓ COLLECTOR WITH TITANIUM SELECTIVE ABSORBER
✓ WITH DOUBLE GLASS ENAMELING



ΔΕΞΑΜΕΝΗ -

- Εξωτερικό περίβλημα : Ανοδιωμένο αλουμίνιο ή προβαμμένη λαμαρίνα
- Μόνωση δεξαμενής : Πολυουρεθάνη πάχους 50 - 60 χιλ., πυκνότητας 52 Kg/m³
- Υλικό κυλίνδρου : Low carbon steel 2,5 χιλ.
- Υλικό μανδύα (jacket) : Low carbon steel 1,5 χιλ.
- Εσ. προστασία δεξαμενής : Διπλή Επισμάλτωση, φούρνος στους 860°C
- Πρόσθετη προστασία : Ράβδος Μαγνησίου
- Ηλεκτρική αντίσταση : Χάλκινη
- Θερμοστατής : Διπολικός τεσσάρων επαφών
- Ισχύς αντίστασης : Διαθέσιμη από 0,8 KWw έως 4 KW

ΣΥΛΛΕΚΤΗΣ

- Εξωτερικό περίβλημα : Ανοδιωμένο προφίλ αλουμινίου
- Πίσω πλάτη συλλέκτη : Γαλβανισμένη λαμαρίνα 0,4 χιλ. ή ανοδιωμένο αλουμίνιο
- Διπλή μόνωση : Υαλοβάμβακας, Πετροβάμβακας
- Απορροφητής : Ένιαιο φύλλο με επιλεκτική επίστρωση τιτανίου, απορροφητικότητας 95% ± 2%
- Σωληνώσεις απορροφητή : Χάλκινοι σωλήνες Ø10 & Ø22
- Διαφανές κάλυμμα : Τζάμι Ασφαλείας (Tempered Glass)
- Στεγανωτικό υλικό : Λάστιχο EPDM, Διάφανη Σιλικόνη



STORAGE TANK

- External casing : Anodized aluminium or prepainted metal sheet
- Tank's insulation : polyurethane foam 50-60 mm, density 52kg/m³
- Cylinder's material : low carbon steel 2,5 mm
- Jacket's material : low carbon steel 1,5 mm
- Cylinder's internal Protection : double glass enameling 860°C
- Additional protection : magnesium rod
- Electric resistance : copper
- Thermostat : bipolar of four contacts
- Power rate : available from 0,8kw - 4kw

COLLECTOR

- External frame : Anodized aluminium profile
- Back side : Galvanized sheet - 0,4 mm or anodized aluminium
- Double insulation : Glasswool, Rockwool
- Absorber : one piece plate sheet with selective titanium treatment, thermal efficiency 95% ± 2%
- Absorber's pipes : copper pipes, Risers Ø10 & Headers Ø22
- Cover : tempered glass
- Water-tightness : EPDM rubber/transparent silicone

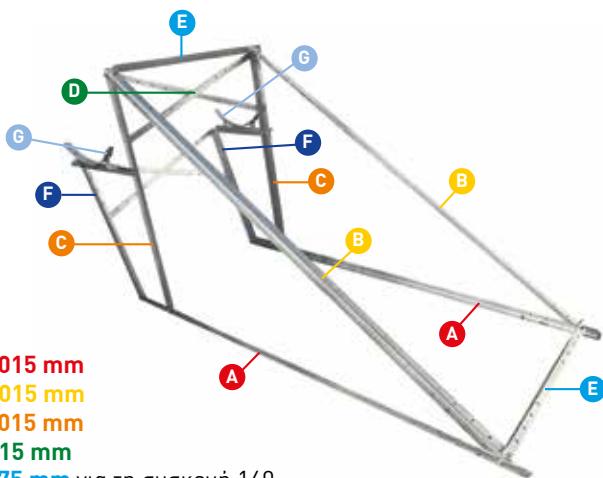

- A = 2015 mm
- B = 2015 mm
- C = 1015 mm
- D = 915 mm
- E = 875 mm για τη συσκευή 160
- E = 1430 mm για τη συσκευή 200E, 300E
- F = 750 mm
- G = 500 mm



ΣΤΙΒΑΡΗ ΒΑΣΗ ΑΠΟ ΓΑΛΒΑΝΙΣΜΕΝΑ ΕΛΑΣΜΑΤΑ Συνολικού Βάρους 26Kg -32Kg SOLID SUPPORT BASE FROM GALVANIZED STEEL PARTS of total weight 26-32 kgs

Το χαρτοκιβώτιο της βάσης περιέχει:

- Αναλυτικό εγχρωμο εγχειρίδιο εγκατάστασης - συντήρησης 36 σελίδων
- Ανοξειδωτος σωλήνας 316L με μόνωση για σύνδεση μπόιλερ-συλλέκτη
- Προστατευτικό κάλυμμα μόνωσης και ανοξειδωτου σωλήνα
- Βαλβίδα ασφαλείας / αντεπιστροφής 3/4" 8 Bar
- Εξαεριστικό 1/2" 2,5 Bar
- Ορειχάλκινα υδραυλικά εξαρτήματα βαρέως τύπου



- Στριφώνια, ούπα, βίδες, παξιμάδια
- Γάντια εργασίας για τον εγκαταστάτη
- Δοχείο διαστολής ηλιακού θερμοσίφωνα

The support base carton box contains:

- Analytical 36 pages colour installation - maintenance manual
- Stainless steel pipe 316L with insulation for the connection tank - collector
- Protective cover of insulation and stainless steel connection pipes
- Safety / non-return valve 3/4" 8 Bar
- Air vent 1/2" 2,5 Bar
- Heavy type brass hydraulic fittings
- Screws, nuts, hexagon screws, hexagon screws sockets
- Working gloves for the installer
- Expansion pot for Solar Water Heater